



# SOLÁ

---

abonadoras

## DOBLE 695/800-1000-1200

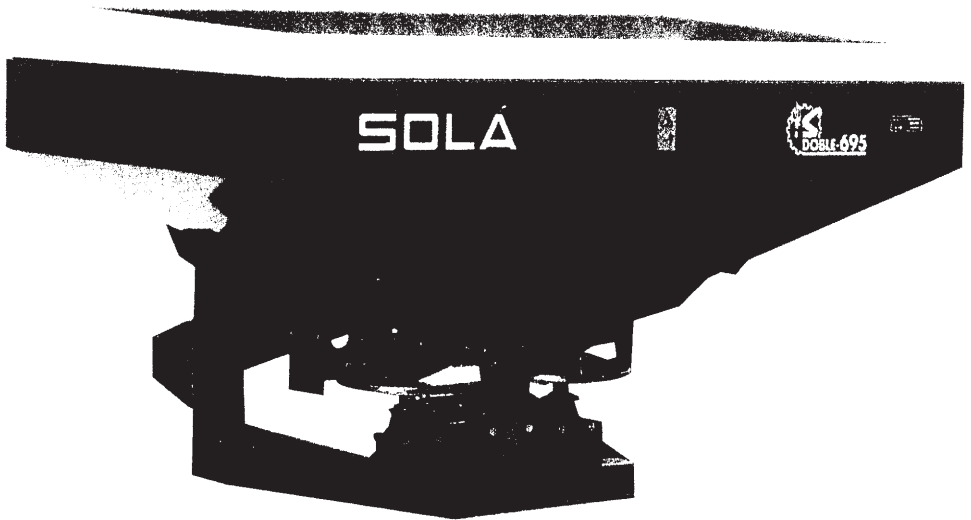

---

**MANUAL DE PUESTA EN SERVICIO  
MANTENIMIENTO  
DOSIFICACIÓN  
REPUESTOS**

---

antes de usar la máquina lea detenidamente este manual

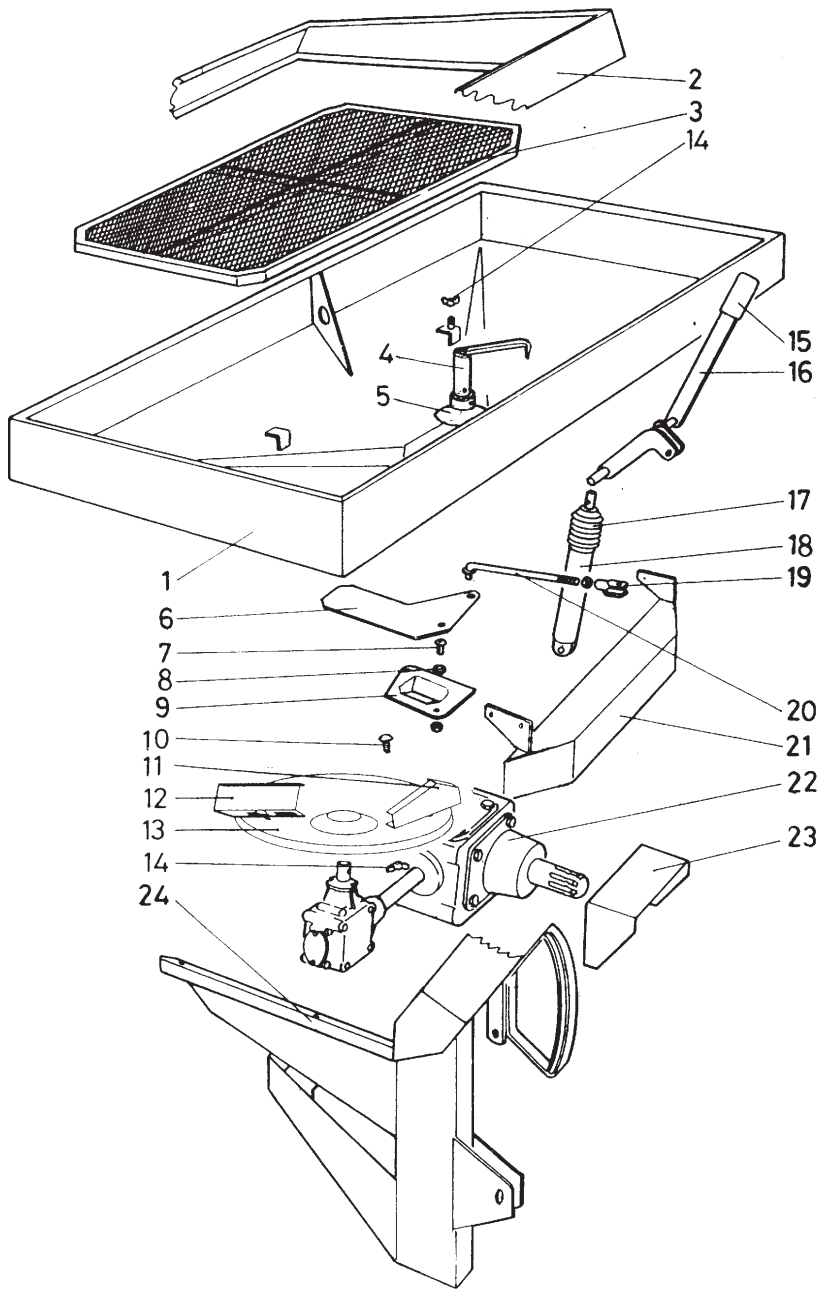

Figura	Código	Denominación
1	<b>20134</b>	Tolva (800 l.)
2	<b>20135</b>	Alza tolva 1000 l.
2	<b>20136</b>	Alza tolva 1200 l.
3	<b>20137</b>	Criba
4	<b>20138</b>	Agitador
5	<b>20190</b>	Protector agitador.
6	<b>20139</b>	Trampilla cierre.
7	<b>50221</b>	Tornillo DIN 7985 M 8x20, Inox.
8	<b>20140</b>	Separador tobera.
9	<b>20257</b>	Tobera derecha
9	<b>20258</b>	Tobera izquierda.
10	<b>50102</b>	Tornillo DIN 603 M 8x20, Inox.
11	<b>20253</b>	Paleta corta derecha.
11	<b>20254</b>	Paleta corta izquierda.
12	<b>20255</b>	Paleta larga derecha.
12	<b>20256</b>	Paleta larga izquierda.
13	<b>20251</b>	Plato centrífugo derecho.
13	<b>20252</b>	Plato centrífugo izquierdo.
14	<b>50308</b>	Tuerca de mariposa M 8 Inox.
15	<b>20150</b>	Empuñadura para palanca 30x8.
16	<b>20151</b>	Conjunto palanca de mando derecha.
16	<b>20152</b>	Conjunto palanca de mando izquierda.
17	<b>20045</b>	Fuelle protección vástago.
18	<b>20001</b>	Cilindro mando palancas.
19	<b>10020</b>	Charnera M 12/150 con bulón.
20	<b>20153</b>	Varilla mando trampilla.
21	<b>20250</b>	Protector.
22	<b>20155</b>	Conjunto cajas transmisión.
23	<b>20156</b>	Protector toma de fuerza.